



5075
Produkt



Der bodenständige Champion

Der effiziente Kramer „5075“ ist ein kompakter und wendiger Radlader der 5er-Serie, der unter dem Namen „750“ bekannt wurde. Die effiziente Maschine überzeugt durch ihren dynamischen Allradantrieb, ihre hohe Nutzlast und ihr geringes Einsatzgewicht. Der ungeteilte Rahmen ermöglicht Ihnen jederzeit eine unschlagbare Wendigkeit, sowie maximale Standsicherheit. Durch die speziell geformte Ladeanlage und die P-Kinematik ist ein Entladen aus 2. Reihe problemlos möglich. Die auf Funktionalität ausgerichtete Kabine ermöglicht eine sichere Bedienung der wichtigsten Arbeitsfunktionen mit Hilfe eines beleuchteten Keypads.

- Automatischer Laststabilisator: Optional sorgt der automatische Laststabilisator für optimalen Komfort für Mensch und Maschine
- Wendigkeit: 2x 40 Grad Lenkeinschlag bedeutet kleinster Wenderadius und Manövrierfähigkeit auf kleinster Fläche
- Flexibler Einsatz: Schaufelvolumen von 0,75m³ bis 1,1m³ je nach Materialdichte
- Lange Ladeanlage: Anwendungsorientierte Hubhöhe durch optional verlängerte Ladeanlage
- Keine Abgasnachbehandlung: Die bewährte Motorentechnik erfüllt die aktuelle Abgasstufe IIIA



5075 Technische Daten

Betriebsdaten

Schaufelinhalt (Standardschaufel)	0,75 m ³
Betriebsgewicht	4.100 kg

Motordaten

Motorhersteller	Yanmar
Motorleistung	35 kW
Abgasstufe (Serie)	IIIA

Kraftübertragung

Fahrertrieb	Stufenlos regelbares, hydrostatisches Axialkolbengetriebe
Fahrgeschwindigkeit	20 km/h
Standardbereifung	12,5-18
Differentialsperre	100% VA
Max. Lenkeinschlag	2x40 °

Lenk- und Arbeitshydraulik

Max. Fördermenge Pumpe	52 l/min
Max. Druck (Pumpe)	210 bar

Kinematik

Bauart	P-Kinematik
Nutzlast (S=1.25)	1.900 kg
Nutzlast (S=1.25 verlängerte Ladeanlage)	1.750 kg
Kipplast (mit Standardschaufel)	3.150 kg
Kipplast (mit Standardschaufel verlängerter Ladeanlage)	2.900 kg
Rückkippwinkel	50 °
Auskippwinkel	45 °

Füllmengen

Kraftstofftank	75 l
Hydrauliktank	50 l

Geräuschemissionen

Gemessener Wert	100 dB(A)
Garantierter Wert	101 dB(A)
Geräuschpegel am Fahrerohr	74 dB(A)

Vibrationen

Schwingungsgesamtwert der oberen Körpergliedmaße	< 2,5 m/s ²
Höchster Effektivwert der gewichteten Beschleunigung für den Körper	< 0,5 m/s ²



KRAMER
on the safe side

Vibrationen: Schwingungsgesamtwert der oberen Körpergliedmaße :auf ebenem und befestigten Untergrund bei entsprechender Fahrweise
Vibrationen: Höchster Effektivwert der gewichteten Beschleunigung für den Körper: Einsatz in der Gewinnung unter harten Umweltbedingungen

Alle Angaben ohne Gewähr.

Weitere technische Daten finden Sie in der ausführlichen Broschüre im Bereich Infomaterial.



5075 Abmessungen

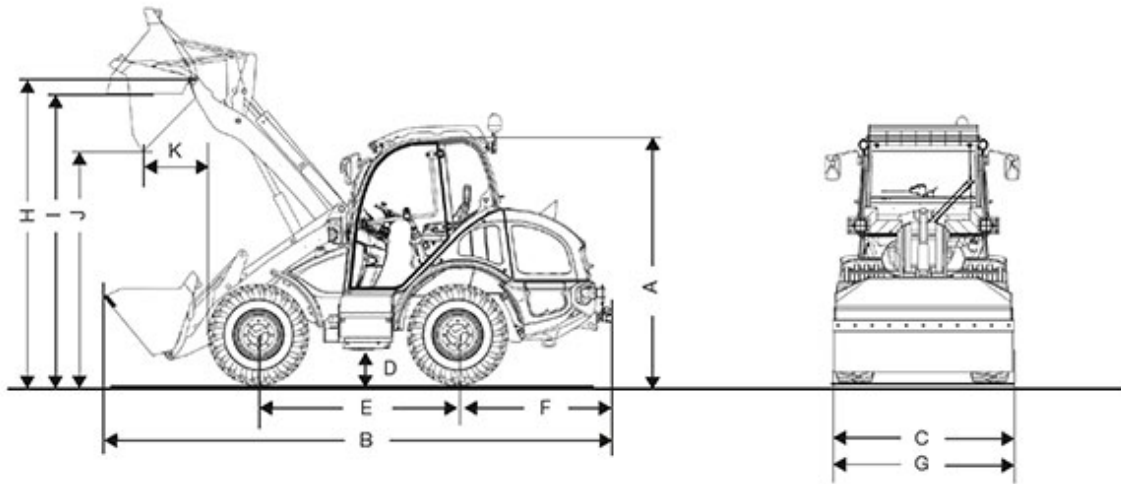

A	Höhe	2.450 mm
B	Länge	5.080 mm
C	Breite	1.720 mm
D	Bodenfreiheit	300 mm
E	Radstand	2.020 mm
	Mitte Vorderachse bis Zahnspitze	1.570 mm
F	Mitte Hinterachse bis Fahrzeugende	1.490 mm
G	Schaufelbreite	1.750 mm
H	Schaufeldrehpunkt	3.065 mm



I	Überladehöhe	2.915 mm
J	Ausschütthöhe	2.400 mm
K	Schüttweite	650 mm
	Stapelhöhe	2.800 mm
	Wenderadius (über Reifen)	2.840 mm

Alle Angaben wurden mit folgender Bereifung ermittelt: 28 x 9.00 – 15

Hinweis

Bitte beachten Sie, dass das Produktangebot landesspezifisch variieren kann. Unter Umständen sind die hier dargestellten Inhalte / Produkte in Ihrem Land nicht erhältlich. Genauere Informationen zur Motorleistung entnehmen Sie bitte der Betriebsanleitung; die tatsächlich abgegebene Leistung kann aufgrund spezifischer Betriebskonditionen variieren.

Änderungen und Irrtümer vorbehalten. Abbildungen ähnlich.

Copyright © 2018 Kramer-Werke GmbH.