





MRT 1742 *M Series*

 **Capacità massima di sollevamento**
(su stabilizzatori)..... 4200 kg
a 500 mm dal tallone delle forche

 **Altezza massima di sollevamento** : 17,30 m

 **Pneumatici** 18 - 22,5 16 PR

 **Forche (mm)**
Lunghezza 1200
Larghezza x spessore 150 X 50

 **Freni di servizio multidisco a bagno d'olio**
servo assistiti sui 2 assali
Freno di stazionamento ad azione negativa

 **Motore PERKINS**
Tipo 1104 C-44T
Cilindrata 4 cilindri - 4400 cm³
Potenza (ISO/TR 14396) 101 cv/74,5 kw
a 2200 giri/min
Raffreddamento ad acqua
Iniezione diretta

 **Trasmissione idrostatica con regolazione continua delle**
velocità (pompa idraulica a portata variabile e motore
idrostatico a cilindrata variabile) con comando inching
Inversore di marcia elettro-magnetico
Marcia a 2 velocità avanti e indietro
Velocità massima 35 km/h

 **Bloccaggio assale posteriore**
Assale posteriore oscillante con bloccaggio idraulico
automatico in rotazione (superiore a 5°)

 **4 stabilizzatori telescopici**
a comandi individuali o contemporanei

 **Rotazione 400° (optional 360° continua)**
Torretta su ralla a dentatura interna
Gruppo di rotazione con freno negativo

 **Impianto idraulico**
2 pompe a ingranaggi : 270 bar / 115 l/mn

 **Comandi** : 2 manipolatori a comando
elettro-idraulico "Danfoss" proporzionale
per tutti i movimenti idraulici

 **Capacità serbatoi**
Sistema di raffreddamento 25 l.
Olio motore 8,1 l.
Olio idraulico e trasmissione 150 l.
Carburante 130 l.

 **Peso a vuoto (con forche)** 14600 kg
Larghezza massima 2,43 m
Altezza massima 3,02 m
Lunghezza (alla piastra portaforche) 6,07 m
Luce libera dal suolo 0,46 m
Forza di trazione 8200 daN

 **Dispositivo elettronico standard per il controllo del**
carico (norme gru mobili)

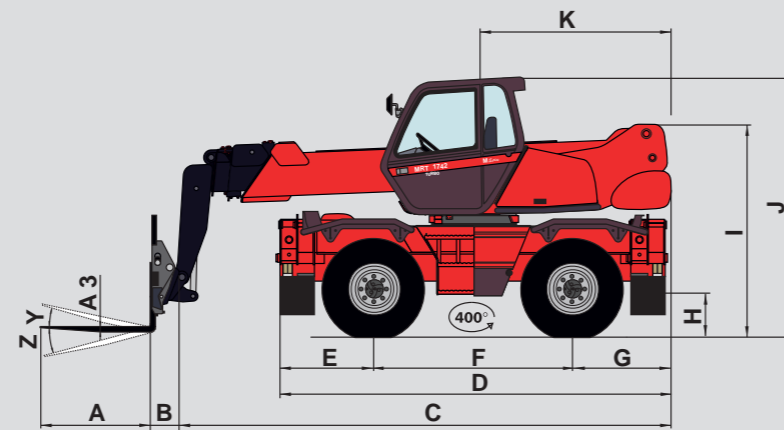

A	1200
A1	150
A2	1320
A3	50
B	290
C	5785
D	4630
E	1155
F	2320
G	1155
H	460
I	2410
J	3025
K	2040
L	1930
M	2425
N	4100
O	4500
P	200
Q	4000
R	3410
S	4100
T	3645
U	5720
V	950
Y	12°
Z	105°

mm

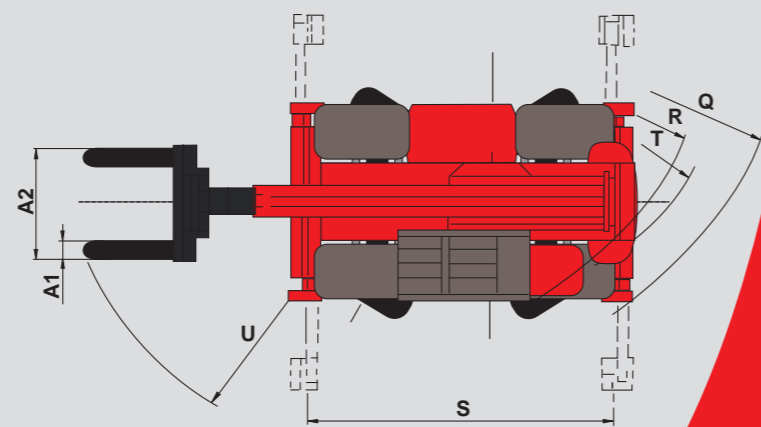
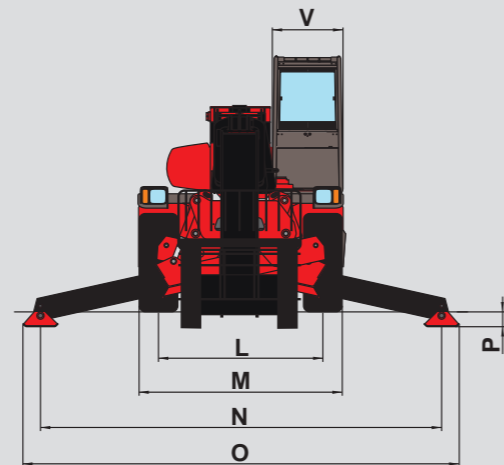

cod. 337.1 2000-05-08 - FG - IMC

MANISCOPIC

MRT 1742

M Series



- Altezza massima di sollevamento: 17,30 m
- Sbraccio massimo: 14,50 m
- Motore: 101 cv - 74,5 kw
- 4 ruote motrici e sterzanti
- Trasmissione idrostatica

I dati del presente opuscolo sono informativi e possono essere modificati senza preavviso.
Il Manitou presentato in questo opuscolo può essere equipaggiato con attrezzature opzionali.

AZIENDA CON SISTEMA DI GESTIONE
PER LA QUALITÀ CERTIFICATO DA DNV
UNI EN ISO 9001:2000



MANITOU Costruzioni Industriali srl
Via C. Colombo, 2 - Cavazzona
41013 CASTELFRANCO EMILIA (MO)
Tel. 059 / 959811 - Fax 059 / 959865
www.manitou.com

ROTAZIONE SU STABILIZZATORI COMPLETAMENTE SFILATI CON FORCHE

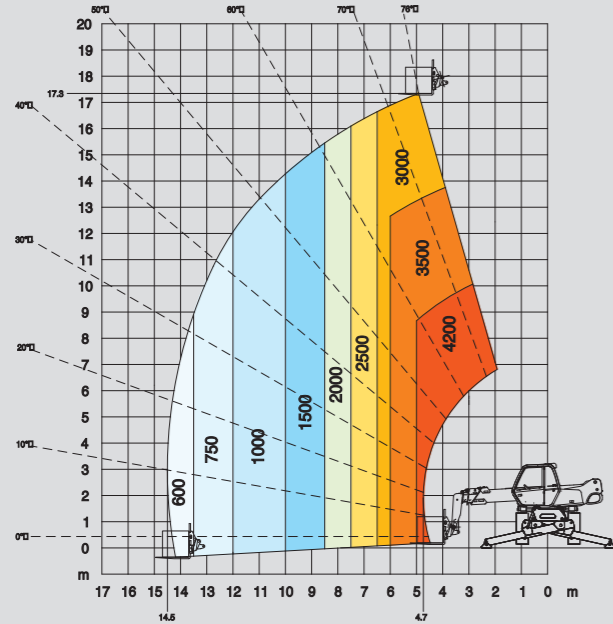

FRONTALE SU GOMME CON FORCHE

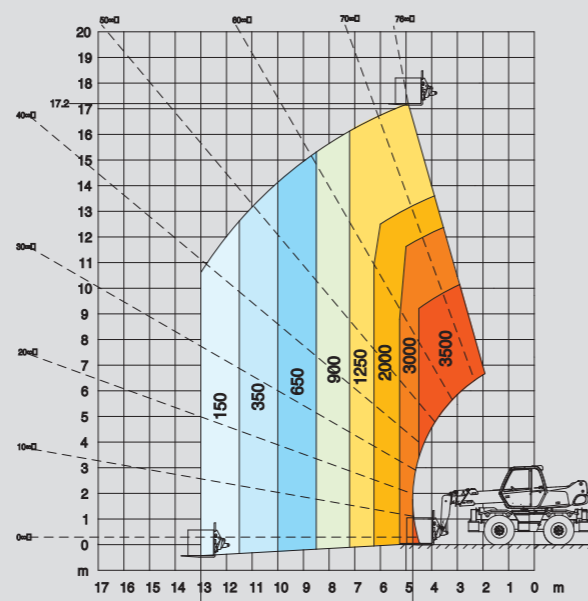

ROTAZIONE SU STABILIZZATORI COMPLETAMENTE SFILATI CON CESTELLO ORH STANDARD 2,25/4m

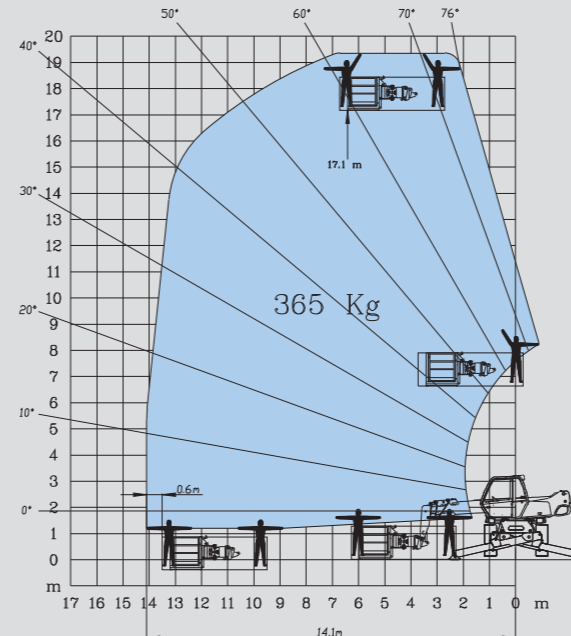

ROTAZIONE SU STABILIZZATORI COMPLETAMENTE SFILATI CON CESTELLO ORH 1000 KG 2,25/4 m

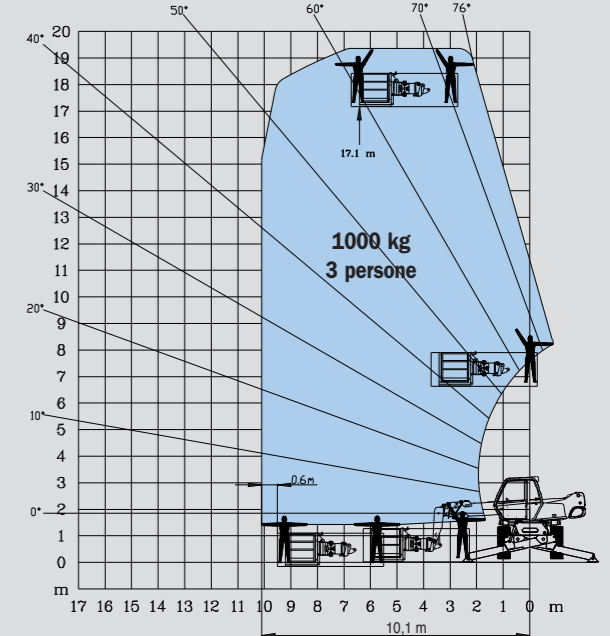

ROTAZIONE SU STABILIZZATORI PARZIALMENTE SFILATI CON FORCHE

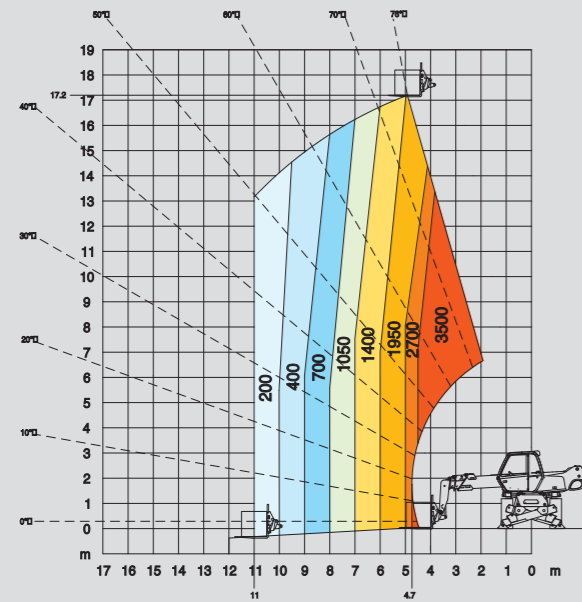

ROTAZIONE SU STABILIZZATORI COMPLETAMENTE SFILATI CON ARGANO 5 T

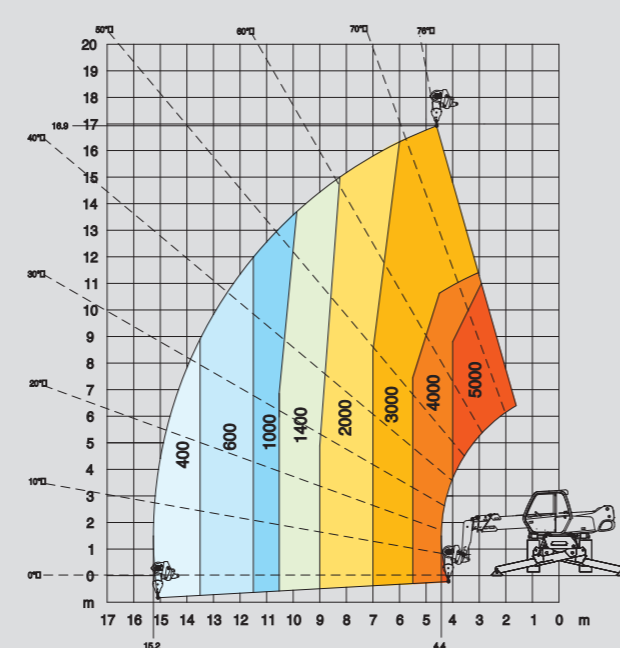

ROTAZIONE SU STABILIZZATORI COMPLETAMENTE SFILATI CON CESTELLO A PENDOLO ROTANTE 3 D LAVORO IN POSITIVO

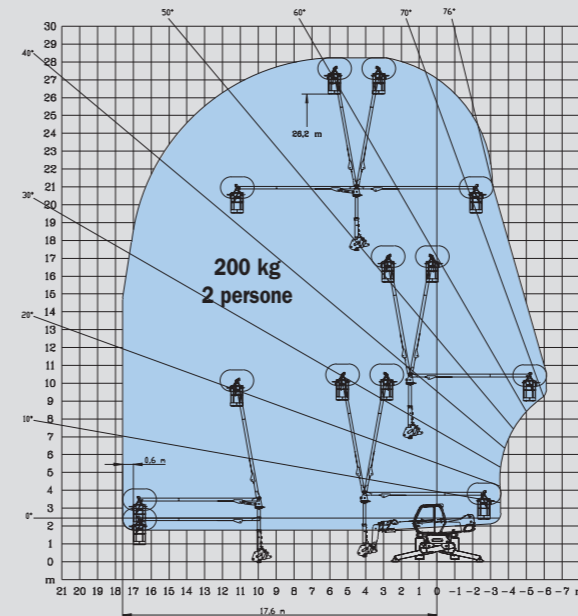

ROTAZIONE SU STABILIZZATORI COMPLETAMENTE SFILATI CON CESTELLO A PENDOLO ROTANTE 3 D LAVORO IN NEGATIVO

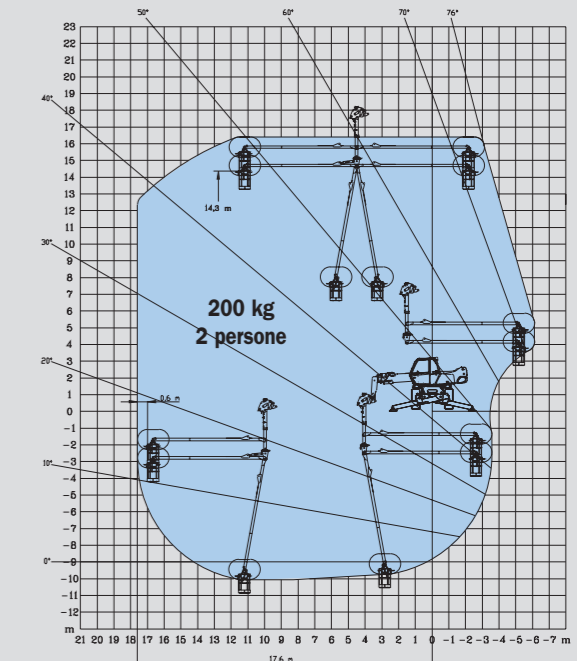

ROTAZIONE SU STABILIZZATORI COMPLETAMENTE SFILATI CON BRACCETTO P 600

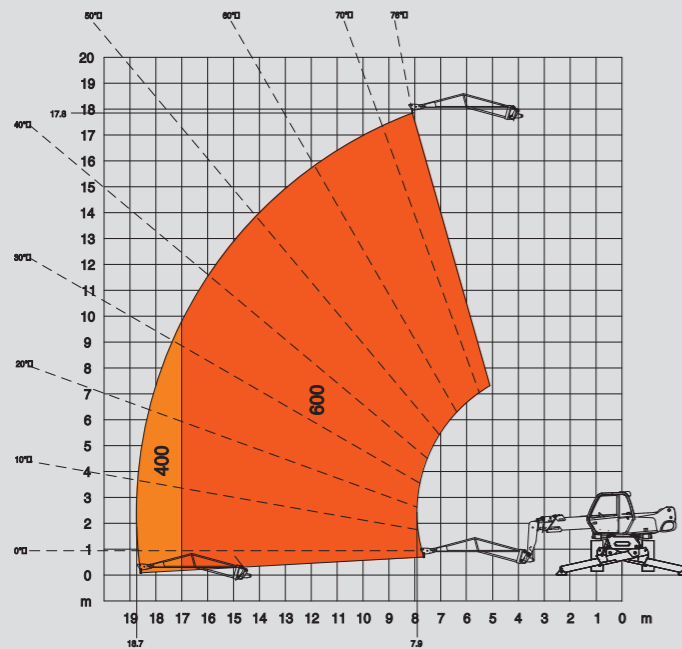

ROTAZIONE SU STABILIZZATORI COMPLETAMENTE SFILATI CON BRACCETTO P 1500

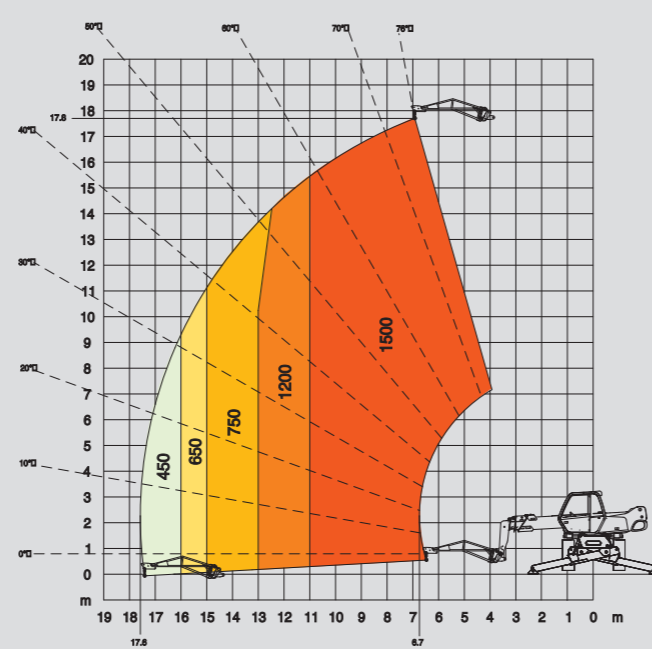

ROTAZIONE SU STABILIZZATORI COMPLETAMENTE SFILATI CON CESTELLO AERIAL JIB

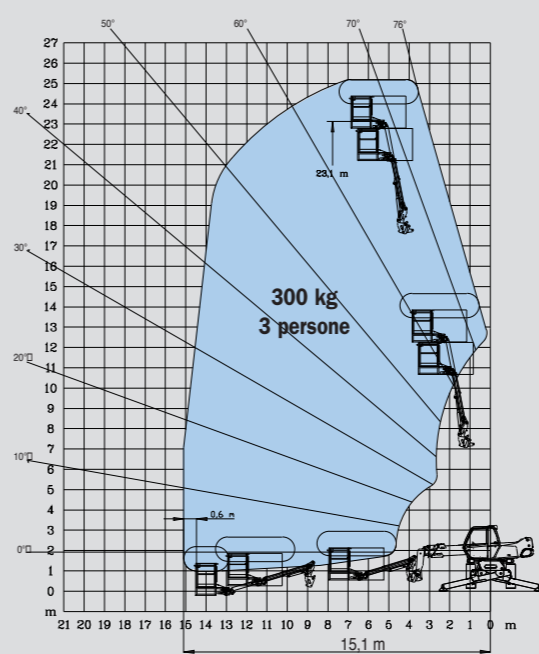

ROTAZIONE SU STABILIZZATORI COMPLETAMENTE SFILATI CON CRANE JIB

