



Motore

Modello / Tipo	Yanmar 4TNV 98-VNS motore diesel 4 cilindri raffreddato ad acqua
max. potenza	51,1 kW (69,5 CV)
Resa al volano ISO	42,5 kW (57,8 CV)
Cilindrata	3318 cm ³
Numero di giri nominale	2100 min ⁻¹
Batteria	12V/88Ah
Capacità serbatoio diesel	83 l



Sistema Idraulico

Pompa	Doppia pompa a portata variabile + doppia pompa ad ingranaggi
Portata	2 x 64,1 + 48 + 10,3 l/min
Pressione dei circuiti (traslazione)	225 bar
Pressione dei circuiti (rotazione)	235 bar
Radiatore dell'olio idraulico	Di serie
Capacità serbatoio olio idraulico	80 l



Autotelaio e Rotazione

Sterzo	Ildr. servoassistito
Assale anteriore	sterzante oscillante
Assale posteriore	Fisso
Oscillazione	8°
Angolo di sterzata	36°
2 Velocità di traslazione	8 (10)* km/h, 20 (25)* km/h
Dimensione pneumatici	12 - 16,5/10ply
Opzione: ruote gemellate	7,50 R15
Raggio di sterzata	5300 mm
Passo	2100 mm
Carreggiata	1600 mm
Altezza dal suolo	270 mm
Velocità rotazione	9 min ⁻¹

*versione 25km/h



Lama

Larghezza	1965 mm
Altezza	400 mm
Sollevamento massimo rispetto al suolo	490 mm
Abbassamento massimo rispetto al suolo	285 mm



Tabella sollevamento

A	max.		5,0 m		4,0 m		3,0 m		2,0 m	
	0°	90°	0°	90°	0°	90°	0°	90°	0°	90°
3,0 m	1290*	670	-	-	1305*	1085	-	-	-	-
2,0 m	1265*	615	1250*	725	1510*	1020	2080*	1555	-	-
1,0 m	1245*	600	1300*	695	1690*	955	2540*	1405	-	-
0,0 m	1220*	625	1245*	680	1730*	910	2570*	1340	-	-
-1,0 m	1160*	700	-	-	1540*	905	2260*	1340	3595*	2530
-2,0 m	995*	890	-	-	-	-	1555*	1390	2350*	2620

A = Sbraccio dal centro ralla, B = Altezza del carico dal livello del suolo *La forza di sollevamento è limitata idraulicamente. I dati (kg) s'intendono senza attrezzi di scavo e corrispondono alla ISO 10567. Laterale con supporto lama. Non vengono superati né il 75% del carico statico di ribaltamento né l'87% della forza di sollevamento idraulica.



Livello Sonoro

Livello potenza acustica (L _{WA}) (secondo 2000/14/EG)	98 dB(A)
Livello pressione acustica (L _{PA}) (secondo ISO 6394)	78 dB(A)



Dati Principali

	Di Serie	Braccio triplice
Peso di trasporto	5570 kg	5820 kg
Dimensioni		
a — Altezza	2875 mm	
b — Larghezza	1920 mm	2005* mm
c — Lunghezza di trasporto	5880 mm	5420 mm
d — max. profondità di scavo	3540 mm	3565 mm
d* — max. profondità di scavo (braccio lungo)	3840 mm	3865 mm
e — max. profondità di scavo verticale (braccio lungo)	2540 mm	2905 mm
e* — max. profondità di scavo verticale (braccio lungo)	2820 mm	3185 mm
f — max. altezza di scavo	5975 mm	6815 mm
f* — max. altezza di scavo (braccio lungo)	6165 mm	7055 mm
g — Altezza massima di versamento (braccio lungo)	4305 mm	5055 mm
g* — Altezza massima di versamento (braccio lungo)	4495 mm	5300 mm
h — Raggio massimo di scavo	6240 mm	6605 mm
h* — Raggio massimo di scavo (braccio lungo)	6525 mm	6895 mm
i — max. raggio d'azione al suolo (braccio lungo)	6045 mm	6495 mm
i* — max. raggio d'azione al suolo (braccio lungo)	6345 mm	6790 mm
	max. sporgenza laterale torretta	505 mm
k — Raggio minimo di rotazione coda	1465 mm	460* mm
l — max. traslazione braccio al centro benna lato destro	745 mm	
m — max. traslazione braccio al centro benna lato sinistro	535 mm	
n — max. altezza di sollevamento lama	490 mm	
o — max. profondità lama	285 mm	
p — Lunghezza carro	2100 mm	
q — Raggio max. brandeggio dx	51°	
r — Raggio max. brandeggio sx	75°	
	max. forza di scavo	25,8 kN
	max. forza di scavo (braccio lungo)	23,1 kN
	max. forza di strappo al penetratore	38,9 kN

*gomme gemellate

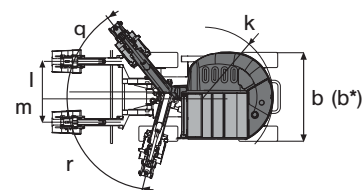
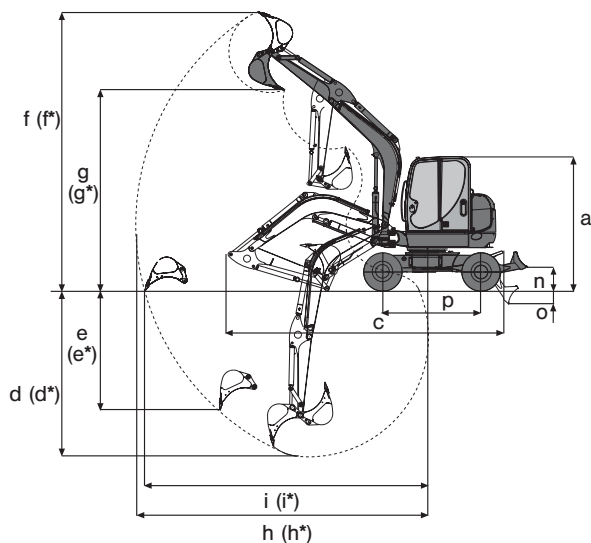

Dotazione Standard

Dati Generali

Pneumatici (12 – 16,5/10ply)
Lama
Faro di lavoro sul braccio di sollevamento
Dotazione utensili, pompa per il grasso e manuale uso e manutenzione

Motore

Motore diesel YANMAR raffreddato ad acqua

Cabina

Cabina e vetri sicurezza: Cabina ribaltabile lateralmente, riscaldamento, finestrino laterale scorrevole, parabrezza scorrevole tergi-lava cristallo, rivestimento interno completo; la cabina è a norma FOPS e TOPS

Predisposizione per autoradio completa di cablaggi ed altoparlanti

2 specchi esterni (cabina sinistra, chassis destra)

Cablaggio per fari e lampeggiante

Idraulica

Regolatore della somma delle portate

Radiatore dell'olio idraulico

Pilotaggio idraulico con comando joystick

Distribuzione a valvole secondo ISO, DIN, SAE, PCSA ed EURO

Freno di stazionamento per la traslazione e la rotazione e freno di servizio

Freno di servizio idraulico

Assale anteriore idraulico sterzante e basculante con arresto idraulico

Assale posteriore rigido

Raccordi dell'idraulica ausiliare (bidirezionale) sul penetratore.

2 velocità di traslazione

Valvola pilotata anticaduta per il pistone di sollevamento

Funzione di somma delle portate sul pistone di sollevamento

Tubatura di ritorno dell'idraulica ausiliare maggiorata con scarico diretto nel serbatoio (p.es. per martelli demolitori, ecc.)

Neuson Baumaschinen GmbH

Haidfeldstraße 37
A-4060 Linz-Leonding

Tel. +43 (0)732 90 590-0
Fax +43 (0)732 90 590-200

e-Mail verkauf@neuson.com
www.neusonkramer.com

Kramer-Werke GmbH

Nußdorfer Straße 50
D-88662 Überlingen

Tel. +49 (0)7551 802-0
Fax +49 (0)7551 802-260

e-Mail info@kramer.de
www.neusonkramer.com

Neuson Ltd.

Crown Business Park
Dukestown, Tredegar
Gwent. NP22 4EF
United Kingdom

Tel. +44 (0)1495 72 30 83
Fax +44 (0)1495 71 39 41

e-Mail uksales@neuson.com
www.neusonkramer.com

Opzioni

6503

Cabina

Aria condizionata
Sedile ammortizzato
Radio

Idraulica

3° circuito idraulico
Olio Panolin biologico
BP-Biohyd SE46 olio biologico
Innesto rapido faccia piana
Comando proporzionale (per idraulica ausiliare)
Valvole shock per idraulica ausiliare
Valvole di sicurezza D (Antiribaltamento e antiscoppio 1° braccio)
Valvole di sicurezza F (Antiribaltamento e antiscoppio 1° e 2° braccio)
Tubature per pinza

Verniciatura

Verniciatura 1 RAL (Solo parti rosse)
Verniciatura 1 no RAL (Solo parti rosse)
Verniciatura cabina RAL (Solo colori RAL)

Altro

Versione 25 km/h
Faro cabina (anteriore)
Faro cabina (anteriore e posteriore)
Antifurto
Pompa fornitura carburante
Lampeggiante
Deceleratore a pulsante
Penetratore lungo (+300 mm)
specchio esterno (cabina destra)
Security 24 (1500 h) (Proroga della garanzia a 24 mesi o 1500 ore di lavoro)
Security 24 (2000 h) (Proroga della garanzia a 24 mesi o 2000 ore di lavoro)
Braccio triplice
Système de graissage centralis
Gomme gemellate (+312kg)

Pacchetti opzioni

Pacchetto comfort (Aria condizionata, deceleratore a pulsante, radio, pacchetto specchi, faro cabina (anteriore e posteriore))



neuson®