



**Motor**

Fabrikat/Typ	Yanmar 4TNV98
Bauart	wassergekühlter 4-Zylinder Dieselmotor
max. Motorleistung	51,1 kW (69,5 PS)
Schwungradleistung nach ISO	42,5 kW (57,8 PS)
Hubraum	3318 cm <sup>3</sup>
Nenn Drehzahl	2100 min <sup>-1</sup>
Batterie	12V/88Ah
Dieseltankvolumen	83 l



**Hydrauliksystem**

Pumpe	Doppelverstell- und Doppelzahnradpumpe
Förderleistung	2 x 64,1 + 48 + 10,3 l/min
Betriebsdruck für Arbeits- und Fahrhydraulik	245 bar
Betriebsdruck Drehwerk	215 bar
Hydraulikölkühler	Standard
Hydrauliktankinhalt	80 l



**Fahrwerk und Schwenkwerk**

2 Fahrgeschwindigkeiten	2,8 km/h und 4,7 km/h
Steigvermögen	30°/58%
Kettenbreite	400 mm
Anzahl der Laufrollen pro Seite	5
Bodenfreiheit	290 mm
Bodendruck	0,33 kg/cm <sup>2</sup>
Oberwagendrehzahl	9 min <sup>-1</sup>



**Planierschild**

Breite	1990 mm
Höhe	425 mm
max. Hub über Planum	390 mm
max. Hub unter Planum	400 mm



**Hubkrafttabelle**

A	max.		5,0 m		4,0 m		3,0 m		2,0 m	
	längs	quer	längs	quer	längs	quer	längs	quer	längs	quer
4,0 m	1310*	1020	-	-	1245*	1155	-	-	-	-
3,0 m	1300*	805	-	-	1265*	1145	-	-	-	-
2,0 m	1320*	710	1330*	775	1490*	1100	1885*	1700	-	-
1,0 m	1360*	675	1435*	750	1775*	1035	2615*	1550	-	-
0,0 m	1410*	690	1495*	730	1970*	990	2970*	1470	-	-
-1,0 m	1465*	760	-	-	1965*	970	2910*	1450	5010*	2795
-2,0 m	1495*	965	-	-	-	-	2450*	1475	4005*	2855

A = Ausladung ab Mitte Drehkreuz, B = Lastenschlaghöhe ab Bodenniveau \*Hubkraft ist hydraulisch begrenzt. Angaben sind ohne Grabwerkzeug und entsprechen ISO 10567. Längsangaben mit Planierschildabstützung. Es werden weder 75% der statischen Kipplast, noch 87% der hydraulischen Hubkraft überschritten.



**Geräuschemission**

Schallleistungspegel (L <sub>WA</sub> ) (nach 2000/14/EG)	98 dB(A)
Schalldruckpegel (L <sub>PA</sub> ) (nach ISO 6394)	78 dB(A)



**Betriebsdaten**

	Standard	Vario
Transportgewicht	5500 kg	5965 kg
<b>Abmessungen</b>		
a — Höhe	2570 mm	2684 mm
b — Breite	1990 mm	1990 mm
c — Transportlänge (Arm gesenkt)	5800 mm	5800 mm
d — max. Grabtiefe	3845 mm	3736 mm
d* — max. Grabtiefe bei verlängertem Löffelstiel	4140 mm	4036 mm
e — max. senkrechte Einstehtiefe	2855 mm	2735 mm
e* — max. senkrechte Einstehtiefe bei verl. Löffelstiel	3135 mm	3014 mm
f — max. Einstechhöhe	5660 mm	5778 mm
f* — max. Einstechhöhe bei verlängertem Löffelstiel	5850 mm	5967 mm
g — max. Ausschüthöhe	3995 mm	4109 mm
g* — max. Ausschüthöhe bei verlängertem Löffelstiel	4185 mm	4298 mm
h — max. Grabradius	6210 mm	5960/6460** mm
h* — max. Grabradius bei verlängertem Löffelstiel	6490 mm	6240/6740** mm
i — max. Reichweite am Boden	6090 mm	5840/6340** mm
i* — max. Reichweite am Boden bei verl. Löffelstiel	6380 mm	6130/6630** mm
max. Hecküberstand Oberwagen 90° gedreht	470 mm	220/720** mm
k — Heckschwenkradius	1465 mm	1465 mm
l — max. Auslegerversetzung auf Mitte Löffel rechte Seite	745 mm	995** mm
m — max. Auslegerversetzung auf Mitte Löffel linke Seite	535 mm	785** mm
n — max. Hubhöhe Planierschild über Planum	390 mm	390 mm
o — max. Schürftiefe Planierschild unter Planum	400 mm	400 mm
p — Laufwerkslänge	2500 mm	2500 mm
q — max. Schwenkwinkel Armsystem nach rechts	51 °	51 °
r — max. Schwenkwinkel Armsystem nach links	75 °	75 °
max. Reißkraft	28,1 kN	28,1 kN
max. Reißkraft langer Löffelstiel	25,1 kN	25,1 kN
max. Losbrechkraft	39,7 kN	39,7 kN

min/max\*\*

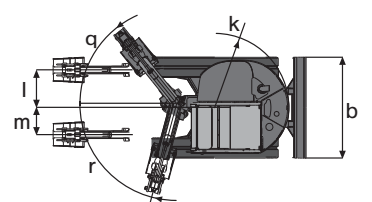
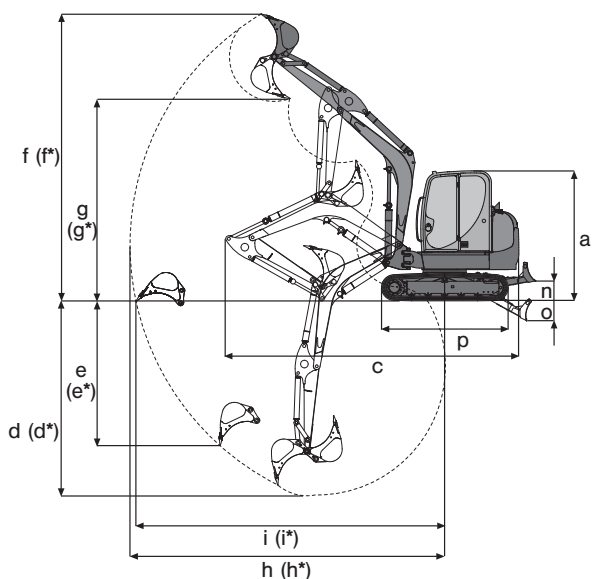

## Serienausstattung

### Allgemein

- Gummikette 400 mm
- Planierschild
- Arbeitsscheinwerfer am Hubarm
- Werkzeugsatz inkl. Fettpresse und Wartungshandbuch

### Motor

- Wassergekühlter YANMAR-Dieselmotor

### Kabine

Verglaste kippbare Sicherheitskabine: Kabinenheizung, Schiebefenster seitlich, Frontscheibe nach innen versenkbar, Scheibenwisch/waschanlage, vollständige Innenauskleidung, Schwenkkonsolen, Armlehnen; Kabine erfüllt die FOPS- und TOPS-Bestimmungen

Radiovorbereitung (Verkabelung, Boxen, Antenne)

Verkabelung Scheinwerfer und Drehleuchte

### Hydraulik

- Summenleistungsregelung
- Hydraulikölkühler
- Hydraulische Vorsteuerung mit Joystick-Bedienung
- Ventilsteuerung nach ISO, DIN, SAE, PCSA und EURO
- Zusatzhydraulikanschlüsse für 2 Bewegungsrichtungen am Löffelstiel (1685mm)
- Auto 2-Speed Getriebe, 2 Fahrgeschwindigkeiten automatisch geschaltet, 2. Gang manuell sperrbar
- Vergrößerte, drucklose Rücklaufleitung (für diverse Anbauwerkzeuge)

#### Neuson Baumaschinen GmbH

Haidfeldstraße 37  
A-4060 Linz-Leonding

Tel. +43 (0)732 90 590-0  
Fax +43 (0)732 90 590-200

e-Mail [verkauf@neuson.com](mailto:verkauf@neuson.com)  
[www.neusonkramer.com](http://www.neusonkramer.com)

Kramer-Werke GmbH  
Nußdorfer Straße 50  
D-88662 Überlingen

Tel. +49 (0)7551 802-0  
Fax +49 (0)7551 802-260

e-Mail [info@kramer.de](mailto:info@kramer.de)  
[www.neusonkramer.com](http://www.neusonkramer.com)

Neuson Ltd.  
Crown Business Park  
Dukestown, Tredegar  
Gwent NP22 4EF  
United Kingdom

Tel. +44 (0)1495 72 30 83  
Fax +44 (0)1495 71 39 41

e-Mail [uksales@neuson.com](mailto:uksales@neuson.com)  
[www.neusonkramer.com](http://www.neusonkramer.com)



**neuson**<sup>®</sup>

## Optionen

6003

### Kabine

- Klimaanlage
- Luftgefederter Fahrersitz
- Radio

### Hydraulik

- 3. Steuerkreis proportionalgesteuert
- Bio-Öl Panolin
- BP-Biohyd SE46
- Flachdichtende Kupplung
- Proportionalsteuerung (für Zusatzhydraulik)
- Überdruckventil Zusatzhydraulik
- Überlastwarneinrichtung D (Sicherheitsventil für Hubarm)
- Überlastwarneinrichtung F (Sicherheitsventile für Hubarm und Löffelstiel)
- Zusatzverrohrung Greiferanbau

### Lackierung

- Sonderlack 1 RAL (Farbe nur für rote Teile)
- Sonderlack 1 kein RAL (Farbe nur für rote Teile)
- Sonderlack Kabine RAL (Nur RAL-Farbe möglich)

### Sonstige

- Arbeitsscheinwerfer vorne
- Arbeitsscheinwerfer vorne + hinten
- Diebstahlsicherung
- Dieselbetankungspumpe
- Drehleuchte
- Kontergewicht (+300 kg)
- Leerlaufdrehzahlautomatik
- Löffelstiel lang (+300 mm)
- Security 24 (1500 h) (Gewährleistungsverlängerung auf 24 Monate oder 1500 Betriebsstunden)
- Security 24 (2000 h) (Gewährleistungsverlängerung auf 24 Monate oder 2000 Betriebsstunden)
- Stahlkette 400 mm
- VARIO (Option Verstellausleger kann nicht gemeinsam mit Vario bestellt werden)
- Verstellausleger
- Zentralschmierung

### Pakete

- Komfortpaket (Klimaanlage, Leerlaufdrehzahlautomatik, Radio, Spiegelpaket, Arbeitsscheinwerfer vorne+hinten)
- Spiegelpaket (Spiegel rechts und links)