

Technisches Datenblatt

Alle Angaben für Standardlader mit Standardschaufel

580



Motor

Fabrikat	Deutz
Typ/Bauart	BF4M 2011 4-Zylinder-Reihenmotor, ölgekühlt
Leistung	56 kW/76 PS bei 2300 U/min
max. Drehmoment	270 Nm bei 1600 U/min
Hubraum	3109 cm ³
Emission	geprüft und abgenommen nach 97/68EG, Abgasnorm Stufe 2



Kraftübertragung

Fahrtrieb	stufenlos regelbares hydrostatisches Axialkolbengetriebe Allradantrieb Brems-Inchpedal
Geschwindigkeit	0 – 20 km/h, 0 – 40 km/h optional
Achsen	Planetenlenkachsen
Gesamtpendelwinkel	18°
Differentialsperre	100 % Sperrwert zuschaltbar
Betriebsbremse	hydraulische Lamellenbremse
Feststellbremse	mechanische Scheibenbremse
Standardbereifung	14,5 – 20
Breitbartereifung	405/70 R20 (richtungsunabhängig)
Sonderbereifung	375/75 R20 (Traktionsprofil) 425/75 R20 (Industrieprofil)



Lenk- und Arbeitshydraulik

Funktionsweise	hydrostatische Allradlenkung
Lenkpumpe	separate Lenkungspumpe
Lenkzylinder	doppeltwirkend, mit automatischer Synchronisierung
Lenkeinschlag	2x 40°
Arbeitspumpe	Zahnradpumpe
Förderleistung	84 l/min Serie
Druck	220 bar
Filter	kombinierter Saug- Rücklaufilter
Druckabsicherung	Primärdruckbegrenzung, Sekundärdruck in Kippzylinder / Hubzylinder



Kinematik

Bauart	Parallelkinematik
Hubkraft	40,6 kN
Reißkraft	38,9 kN
Heben	5,6 sec
Senken	4,2 sec
Einkippen	1 sec
Auskippen	1,5 sec
Rück-/Auskippwinkel	50°/45°
Kipplast (Standardschaufel)	3590 kg
Kipplast (Stapel)	3000 kg
Nutzlast S=1,25 (Stapel)	2400 kg
Nutzlast S=1,67 (Stapel)	1790 kg
Nutzlast in Transportstellung S=1,25 (Stapel)	2900 kg
Schürftiefe	53 mm



Füllmengen

Kraftstofftank	80 l
Hydrauliktank	85 l



Schallemissionen

entsprechend 2000/14/EG



Elektrische Anlage

Betriebsspannung	12 V
Batterie	12 V/72 Ah
Lichtmaschine	95 A
Anlasser	2,3 kW



Betriebsdaten

Schaufelinhalt von – bis 0,95 – 1,6 m³

Abmessungen (mit Standardschaufel und Standardbereifung)

a	Höhe	2720 mm
b	Länge	5390 mm
c	Breite	1860 mm
d	Bodenfreiheit	350 mm
e	Radstand	2050 mm
f	Mitte Vorderachse bis Zahnspitze	1880 mm
g	Mitte Hinterachse bis Fahrzeugende	1460 mm
h	Schaufelbreite	1950 mm
i	Schaufeldrehpunkt	3270 mm
j	Überladehöhe	3120 mm
k	Schütthöhe	2520 mm
l	Schüttweite	750 mm
	Stapelhöhe	3050 mm
	Wenderadius	
	Reifen	2780 mm
	Spurkreis	2560 mm
	Schaufel	3900 mm
	Gewicht	5400 kg

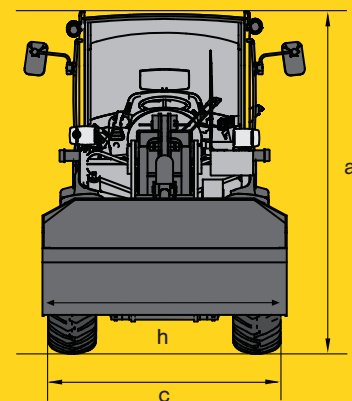
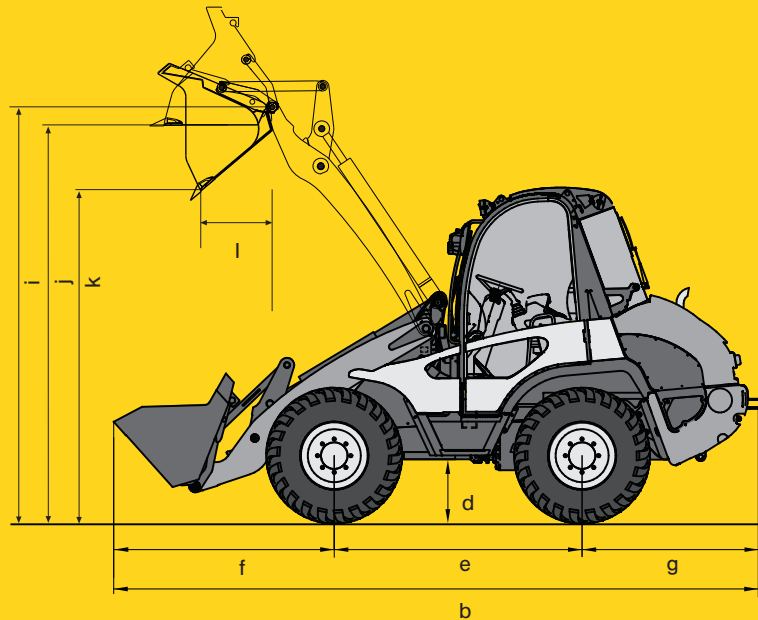

kramerALLRAD®

Serienausstattung

Kabine

Schallisolierte, schwingungsgedämpfte, 4-Punkt-gelagerte Kabine mit großflächiger, gewölbter und tief nach unten gezogenener Wärmeschutzverglasung. Dies gewährleistet eine hervorragende Rundumsicht in geräumiger, komfortabler Umgebung für mehr Sicherheit und Effizienz im Arbeitsbereich! Extrem großzügiges Raumangebot mit vielfältigen Ablagemöglichkeiten.

Einstiege

Der Ein- und Ausstieg ist auf beiden Seiten durch breite und bequeme Trittstufen möglich.

Türen

Die vollverglaste Türen ergeben eine optimale seitliche Sicht. Beide Türen sind in 2 Positionen (Spalt oder 180°) ausstellbar und arretierbar. Die rechte Tür ist durch das Zurückklappen der Joystickkonsole als vollwertiger Einstieg verwendbar.

Joystickkonsole

Ergonomisch am Fahrersitz angeordnete Bedienelemente wie:
- hydraulisch vorgesteuerter Joystick für Heben/Senken und Ein-/Auskippen der Ladeanlage mit Wippschalter für Fahrtrichtungswahl sowie integriertem 3. Steuerkreis zum Ver-/Entriegeln der Schnellwechsellatte und zum Bedienen von hydraulisch betätigten Anbaugeräten und Taster für 100%ige Differenzialsperre.
- Schalter für 3. Steuerkreis Dauerbetrieb

Fahrersitz

Grammer (MSG 85) mechanisch gefederter Komfortsitz mit automatischem Sicherheitsgurt, Gewichts-, Rücken- und doppelter Längsverstellung.

Beifahrersitz

Lenksäule

teleskopierbar und in der Neigung verstellbar

Instrumententafel

Übersichtlich angeordnete Instrumententafel

Heizung, Lüftung

3-stufige leistungsstarke Heizung und Lüftung mit Umluftbetrieb

Sonnenblende

Scheibenwischer

Scheibenwischer vorne und hinten. Durch den Doppelwischer vorne erreicht Kramer ein extrem großes Wischfeld, das die Frontscheibe zu 85% zur freien Durchsicht nutzbar macht.

Rückspiegel

Große Außenspiegel, beidseitig klappbar mit Rasterstellung

Bodenmatte

Die angepasste Bodenmatte bildet mit dem Rahmen eine ebene Fläche. Dadurch ist eine einfache Reinigung der Kabine gewährleistet.

Kabinenbeleuchtung

Radiovorbereitung

12V Steckdose

Beleuchtung

Fahrscheinwerfer 2 x vorne, mit Abblend-, Stand- und Fernlicht

Arbeitsscheinwerfer 1 x hinten links

Rücklicht und Bremslicht

Blinker

Motorhaube weitöffnend

Schnellwechseleinrichtung hydraulisch

Motorluftzuführung mit Luftfiltersicherheitspatrone

Schlüsselsystem Einschlüsselsystem für Türen, Zündung und Motorhaube

Bereifung 14,5-20

Optionen

580

Kabine

luftgefederter Fahrersitz
Beifahrersitz
FOPS-Schutzgitter
Schutzgitter Frontscheibe
Standheizung
Klimaanlage

Sonnenschutzfolie
Radioanlage
Rundumkennleuchte
1 Arbeitsscheinwerfer hinten
2 Arbeitsscheinwerfer vorne

Leistungsoptionen

4. Steuerkreis für Front- und Heckanbaugeräte
druckloser Rücklauf, vorne
Schwimmstellung
Laststabilisator
el. Steckdose für Frontanbaugeräte
el. Steckdose für Heckanbaugeräte
Handgas
Langsamfahreinrichtung
Vorwärmung Kraftstoff
Vorwärmung Motor- und Hydrauliköl
Anbauteile Arbeitsplattform
Anhängerkupplung

Sicherheit

Warnstreifenmarkierung
Wegfahrsperrung
Werkzeugsatz
Rohrbruchsicherung Hub- und Kippzylinder
Schutz gegen aggressive Medien
Rückfahrwarnrichtung
Batterietrennschalter

Ecospeed

Stufenloser Schnellgang 0 – 40 km/h

Bereifung

Breitreifen
Traktionsreifen
Industriereifen
Reifenpannenschutz
ausgeschäumte Reifen
Schneeketten

Sonderlackierung

Bioöl

Panolin HLP Synth46

Garantieverlängerung

Anbaugeräte

Stapeleinrichtung
Standardschaufel
Greiferschaufel
Leichtgutschaufel
Superleichtgutschaufel
Hochkippschaufel
Seitenschwenschaufel
Weitere Anbaugeräte auf Anfrage

Sperrgutschaufel
Baumversetzgerät
Frontaufreißer
Banketräumschaufel
Materialschieber
Arbeitsplattform

