

# Technisches Datenblatt

Alle Angaben für Standardlader mit Standardschaufel

# 580 T



## Motor

Fabrikat	Deutz
Typ/Bauart	BF4M 2011 4-Zylinder-Reihenmotor, ölgekühlt
Leistung	56 kW/76 PS bei 2300 U/min
max. Drehmoment	270 Nm bei 1600 U/min
Hubraum	3109 cm <sup>3</sup>
Emission	geprüft und abgenommen nach 97/68EG, Abgasnorm Stufe 2



## Kraftübertragung

Fahrtrieb	stufenlos regelbares hydrostatisches Axialkolbengetriebe Allradantrieb Brems-Inchpedal
Geschwindigkeit	0–20 km/h, 0–40 km/h Option
Achsen	Planetenlenkachsen
Gesamtpendelwinkel	18°
Differentialsperre	100 % Sperrwert zuschaltbar
Betriebsbremse	hydraulische Lamellenbremse
Feststellbremse	mechanische Scheibenbremse
Standardbereifung	14.5 – 20
Breitbartereifung	405/70 R18 (richtungsunabhängig)
Sonderbereifung	375/75 R20 (Traktionsprofil) 425/75 R20 (Industrieprofil)



## Lenk- und Arbeitshydraulik

Funktionsweise	hydrostatische Allradlenkung
Lenkpumpe	separate Lenkungspumpe
Lenkzylinder	doppeltwirkend, mit automatischer Synchronisierung
Lenkeinschlag	2x 40°
Arbeitspumpe	Zahnradpumpe
Förderleistung	84 l/min Serie
Druck	220 bar
Filter	kombinierter Saug- Rücklaufilter
Druckabsicherung	Primärdruckbegrenzung, Sekundärdruck in Kippzylinder / Hubzylinder



## Kinematik

Bauart	Teleskop-Ladeanlage mit Z-Kinematik
Hubkraft	30 kN
Reißkraft	49 kN
Rück-/Auskippwinkel	40°/40°
Kipplast (Standardschaufel)	3420 kg
Kipplast (Stapel)	2510 kg
Nutzlast S=1,25 (Stapel)	2000 kg / 1250 kg*
Nutzlast S=1,67 (Stapel)	1500 kg / 930 kg*
Nutzlast in Transportstellung S=1,25 (Stapel)	2500 kg
Schürftiefe	50 mm



## Füllmengen

Kraftstofftank	80 l
Hydrauliktank	85 l



## Schallemissionen

entsprechend 2000/14/EG



## Elektrische Anlage

Betriebsspannung	12 V
Batterie	12 V/72 Ah
Lichtmaschine	95 A
Anlasser	2,3 kW



## Betriebsdaten

Schaufelinhalt von – bis 0,95 – 1,5 m<sup>3</sup>

Abmessungen (mit Standardschaufel und Standardbereifung)

a	Höhe	2710 mm
b	Länge	5700 mm
c	Breite	1860 mm
d	Bodenfreiheit	330 mm
e	Radstand	2050 mm
f	Mitte Vorderachse bis Zahnspitze	2190 mm
g	Mitte Hinterachse bis Fahrzeugende	1460 mm
h	Schaufelbreite	1950 mm
i	Schaufeldrehpunkt	3615 mm / 4690 mm*
j	Überladehöhe	3465 mm / 4540 mm*
k	Schütthöhe	3000 mm / 4000 mm*
l	Schüttweite	760 mm / 1230 mm*
	Stapelhöhe	3390 mm / 4420 mm*
	Wenderadius	
	Reifen	2780 mm
	Spurkreis	2560 mm
	Schaufel	4110 mm
	Gewicht	5500 kg

(\* ausgefahren)

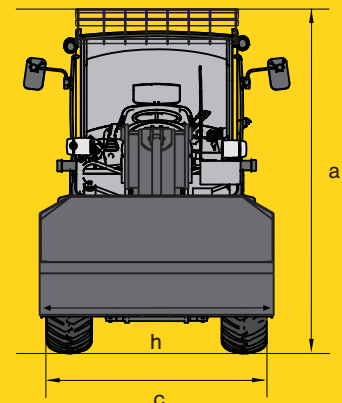
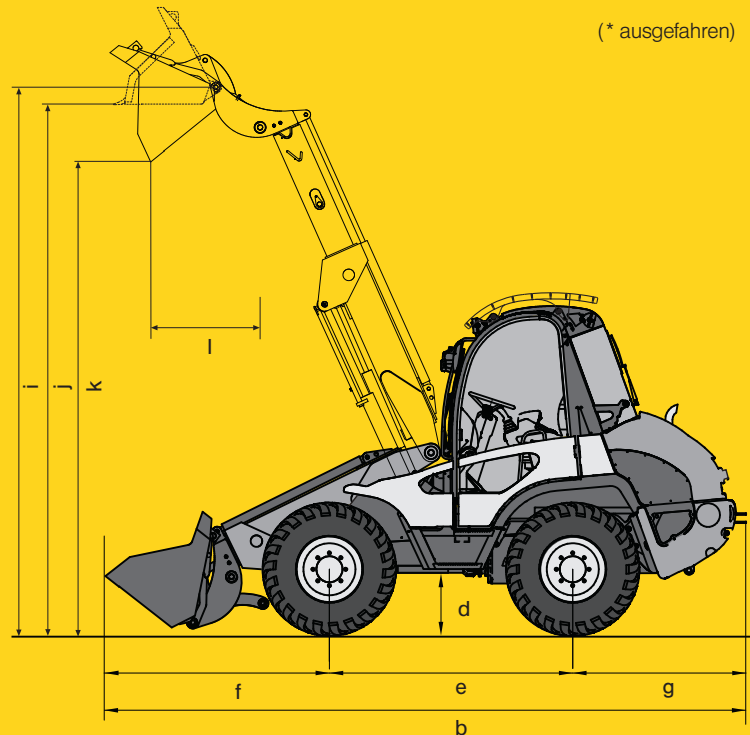

kramerALLRAD®

## Serienausstattung

### Kabine

Schallsolierte, schwingungsgedämpfte, 4-Punkt-gelagerte Kabine mit großflächiger, gewölbter und tief nach unten gezogenener Wärmeschutzverglasung. Dies gewährleistet eine hervorragende Rundumsicht in geräumiger, komfortabler Umgebung für mehr Sicherheit und Effizienz im Arbeitsbereich! Extrem großzügiges Raumangebot mit vielfältigen Ablagemöglichkeiten.

#### FOPS-Schutzgitter

#### Einstiege

Der Ein- und Ausstieg ist auf beiden Seiten durch breite und bequeme Trittstufen möglich.

#### Türen

Die vollverglasten Türen ergeben eine optimale seitliche Sicht. Beide Türen sind in 2 Positionen (Spalt oder 180°) ausstellbar und arretierbar. Die rechte Tür ist durch das Zurückklappen der Joystickkonsole als vollwertiger Einstieg verwendbar.

#### Joystickkonsole

Ergonomisch am Fahrersitz angeordnete Bedienelemente wie:  
- hydraulisch vorgesteuerter Joystick für Heben/Senken und Ein-/Auskippen der Ladeanlage mit Wippschalter für Fahrtrichtungswahl und Tele Ein-/Ausfahren sowie integriertem 3. Steuerkreis zum Ver-/Entriegeln der Schnellwechsellatte und zum Bedienen von hydraulisch betätigten Anbaugeräten.  
- Schalter für 3. Steuerkreis Dauerbetrieb

#### Fahrersitz

Grammer-Komfortsitz (MSG 85) mit automatischem Sicherheitsgurt, Gewichts-, Rücken- und doppelter Längsverstellung.

#### Beifahrersitz

#### Lenksäule

teleskopierbar und in der Neigung verstellbar

#### Instrumententafel

Übersichtlich angeordnete Instrumententafel

#### Heizung, Lüftung

3-stufige leistungsstarke Heizung und Lüftung mit Umluftbetrieb

#### Sonnenblende

#### Scheibenwischer

Scheibenwischer vorne und hinten. Durch den Doppelwischer vorne erreicht Kramer ein extrem großes Wischfeld, das die Frontscheibe zu 85% zur freien Durchsicht nutzbar macht.

#### Rückspiegel

Große Außenspiegel, beidseitig klappbar mit Rasterstellung

#### Bodenmatte

Die angepasste Bodenmatte bildet mit dem Rahmen eine ebene Fläche. Dadurch ist eine einfache Reinigung der Kabine gewährleistet.

#### Kabinenbeleuchtung

#### Radiovorbereitung

12V Steckdose

### Beleuchtung

Fahrscheinwerfer 2x vorne, mit Abblend-, Stand- und Fernlicht

Arbeitsscheinwerfer 1x hinten links

Rücklicht und Bremslicht

Blinker

**Rohrbruchsicherung** Hub- und Kippzylinder

**Motorhaube** weitöffnend

**Schnellwechseleinrichtung** hydraulisch

**Motorluftzuführung** mit Luftfiltersicherheitspatrone

**Schlüsselsystem** Einschlüsselsystem für Türen, Zündung und Motorhaube

**Bereifung** 14.5-20

# Optionen 580 T

### Kabine

Komfortfahrersitz

luftgefederter Fahrersitz

Beifahrersitz

Schutzgitter Frontscheibe

Standheizung

Klimaanlage

Sonnenschutzfolie

Radioanlage

Rundumkennleuchte

1 Arbeitsscheinwerfer hinten

2 Arbeitsscheinwerfer vorne

### Leistungsoptionen

4. Steuerkreis für Front- und Heckanbaugeräte

druckloser Rücklauf, vorne

Laststabilisator

el. Steckdose für Frontanbaugeräte

el. Steckdose für Heckanbaugeräte

Handgas

Langsamfahreinrichtung

Vorwärmung Kraftstoff

Vorwärmung Motor- und Hydrauliköl

Anbauteile Arbeitsplattform

Anhängerkupplung

### Sicherheit

Warnstreifenmarkierung

Wegfahrsperre

Werkzeugsatz

Schutz gegen aggressive Medien

Rückfahrwarneinrichtung

Batterietrennschalter

### Ecospeed

Stufenloser Schnellgang 0 – 40 km/h

### Bereifung

Breitreifen

Traktionsreifen

Industriereifen

Reifenpannenschutz

ausgeschäumte Reifen

Schneeketten

### Sonderlackierung

### Bioöl

Panolin HLP Synth46

### Garantieverlängerung

## Anbaugeräte

Stapeleinrichtung

Standardschaufel

Greiferschaufel

Leichtgutschaufel

Superleichtgutschaufel

Weitere Anbaugeräte auf Anfrage

Hochkippschaufel

Sperrgutschaufel

Baumversetzgerät

Materialschieber

Arbeitsplattform

