



Motore

Modello/Tipo	Yanmar 4TNV88 motore diesel 4 cilindri raffreddato ad acqua
max. potenza	35,4 kW (48,1 CV)
Resa al volano ISO	23,7 kW (32,2 CV)
Cilindrata	2189 cm ³
Numero di giri nominale	2000 min ⁻¹
Batteria	12V/71 Ah
Capacità serbatoio diesel	52 l



Sistema Idraulico

Pompa	Doppia pompa a portata variabile + pompa ad ingranaggi
Portata	44,5 + 44,5 + 25,1 l/min
Pressione dei circuiti (traslazione)	240 bar
Pressione dei circuiti (rotazione)	200 bar
Radiatore dell'olio idraulico	di serie
Capacità serbatoio olio idraulico	50 l



Autoteleai e Rotazione

2 Velocità di traslazione	2,8 km/ e 5,5 km/h
Pendenza superabile	30°/58%
Larghezza cingoli	300 mm
Numero rulli	4
Altezza dal suolo	280 mm
Pressione al suolo	Standard: 0,33 kg/cm ² Vario: 0,35 kg/cm ²
Velocità rotazione	9,2 min ⁻¹



Lama

Larghezza	1620 mm
Altezza	370 mm
Sollevamento massimo risp. al suolo	410 mm
Abbassamento massimo risp. al suolo	480 mm



Tabella sollevamento

A	max.		4,5 m		3,5 m		2,5 m		1,5 m	
	front	later	front	later	front	later	front	later	front	later
3,0 m	800*	545	-	-	745*	685	-	-	-	-
2,0 m	840*	480	-	-	870*	660	1110*	1105	-	-
1,0 m	890*	415	900*	-	1100*	620	1795*	1000	-	-
0,0 m	955*	420	955*	-	1300*	595	2130*	930	-	-
-1,0 m	1045*	475	-	-	1310*	590	2100*	950	4200*	2295
-2,0 m	1150*	675	-	-	-	-	1700*	975	3300*	2345

A = Sbraccio dal centro ralla, B = Altezza del carico dal livello del suolo
 *La forza di sollevamento è limitata idraulicamente.
 I dati (kg) s'intendono senza attrezzi di scavo e corrispondono alla ISO 10567. Laterale con supporto lama.
 Non vengono superati né il 75% del carico statico di ribaltamento né l'87% della forza di sollevamento idraulica.



Livello Sonoro

Livello potenza acustica (L _{WA}) (secondo 2000/14/EG)	95 dB(A)
Livello pressione acustica (L _{PA}) (secondo ISO 6394)	74 dB(A)



Dati Principali

	Standard	Vario
Peso di trasporto		
Cabina	3500 kg	3775 kg
Canopy	3405 kg	3680 kg
Dimensioni		
a — Altezza	2405 mm	2508 mm
b — Larghezza	1620 mm	1620 mm
Lunghezza di trasporto	5170 mm	5170 mm
d — max. profondità di scavo	3230 mm	3127 mm
d* — max. profondità di scavo (braccio lungo)	3530 mm	3427 mm
e — max. profondità di scavo verticale	2220 mm	2117 mm
e* — max. profondità di scavo verticale (braccio lungo)	2500 mm	2396 mm
f — max. altezza di scavo	4910 mm	5013 mm
f* — max. altezza di scavo (braccio lungo)	5100 mm	5211 mm
g — Altezza massima di versamento	3620 mm	3723 mm
g* — Altezza massima di versamento (braccio lungo)	3810 mm	3923 mm
h — Raggio massimo di scavo	5270 mm	5100/5440** mm
h* — Raggio massimo di scavo (braccio lungo)	5546 mm	5296/5796** mm
j — max. raggio d'azione al suolo	5175 mm	5005/5345** mm
j* — max. raggio d'azione al suolo (braccio lungo)	5456 mm	5206/5706** mm
k — Raggio minimo di rotazione coda	1400 mm	1400 mm
max. sporgenza laterale torretta	590 mm	420/760** mm
max. traslazione braccio al centro benna lato destro	685 mm	855** mm
max. traslazione braccio al centro benna lato sinistro	415 mm	585** mm
n — max. altezza di sollevamento lama	410 mm	410 mm
o — max. profondità lama	480 mm	480 mm
p — Lunghezza carro	2075 mm	2075 mm
q — Raggio max. brandeggio dx	45°	45°
r — Raggio max. brandeggio sx	80°	80°
s — Raggio ingombro min. anteriore	1470 mm	1470 mm
t — Larghezza cingoli	300 mm	300 mm
max. forza di scavo	20,6 kN	20,6 kN
max. forza di scavo (braccio lungo)	16,8 kN	16,8 kN
Forza di strappo al penetratore	30,3 kN	30,3 kN

min/max**

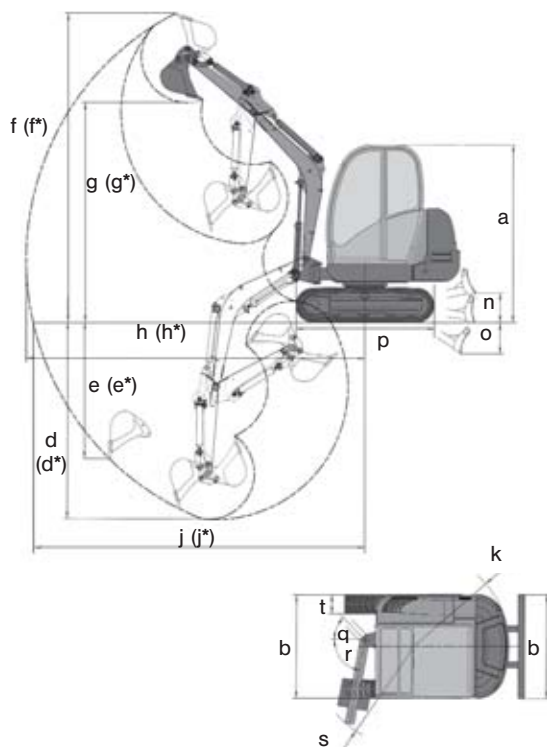

Dotazione Standard

Dati Generali

- Cingoli in gomma 300 mm
- Lama
- Faro di lavoro sul braccio di sollevamento
- Dotazione utensili, pompa per il grasso e manuale uso e manutenzione

Motore

- Motore diesel YANMAR raffreddato ad acqua

Cabina

- Tettuccio: Sedile comfort regolabile ammortizzato rivestito in finta pelle, dotato di cintura di sicurezza, il tettuccio è a norma FOPS, TOPS e ROPS.

Idraulica

- Regolatore della somma delle portate
- Radiatore dell'olio idraulico
- Pilotaggio idraulico con comando joystick
- Distribuzione a valvole secondo ISO, DIN, SAE, PCSA ed EURO
- Freno di stazionamento per la rotazione e la traslazione
- Raccordi dell'idraulica ausiliare (bidirezionale) sul braccio penetratore (1335 mm)
- 2 velocità di traslazione
- Pedali e leve marcia servocomandati

Neuson Baumaschinen GmbH
Haidfeldstraße 37
A-4060 Linz-Leonding
Tel. +43 (0)732 90 590-0
Fax +43 (0)732 90 590-200
e-Mail verkauf@neuson.com
www.neusonkramer.com

Kramer-Werke GmbH
Nußdorfer Straße 50
D-88662 Überlingen
Tel. +49 (0)7551 802-0
Fax +49 (0)7551 802-260
e-Mail info@kramer.de
www.neusonkramer.com

Neuson Ltd.
Crown Business Park
Dukestown, Tredegar
Gwent. NP22 4EF
United Kingdom
Tel. +44 (0)1495 72 30 83
Fax +44 (0)1495 71 39 41
e-Mail uksales@neuson.com
www.neusonkramer.com



neuson®

Opzioni

3503
STANDARD VARIO

Cabina

- Cabina standard** (Cabina e vetri di sicurezza, riscaldamento, parabrezza superiore scorrevole, parabrezza inferiore estraibile, 1 porta, tergi-lava cristallo, interno cabina completamente rivestito, la cabina è a norma FOPS, TOPS e ROPS)
- Tettuccio con vetro post**
- Radio** (Autoradio completa di antenna e altoparlanti)
- Tettuccio parapioggia**

Idraulica

- Olio Panolin biologico**
- BP-Biohyd SE46 olio biologico**
- Innesto rapido faccia piana**
- Comando proporzionale** (per idraulica ausiliare)
- Valvole shock per idraulica ausiliare**
- Valvole di sicurezza D** (Antiribaltamento e antiscoppio 1° braccio)
- Valvole di sicurezza F** (Antiribaltamento e antiscoppio 1° e 2° braccio)
- Tubature per pinza**

Verniciatura

- Verniciatura 1 RAL** (Solo parti rosse)
- Verniciatura 1 no RAL** (Solo parti rosse)
- Verniciatura cabina RAL** (Solo colori RAL)

Altro

- Faro cabina** (anteriore)
- Antifurto**
- Lampeggiante**
- Penetratore lungo** (+300mm)
- Security 24 (1500 h)** (Proroga della garanzia a 24 mesi o 1500 ore di lavoro)
- Security 24 (2000 h)** (Proroga della garanzia a 24 mesi o 2000 ore di lavoro)
- Cingoli in acciaio 300 mm**
- VARIO**

Pacchetti opzioni

- Pacchetto specchi** (Specchi retrovisori destro e sinistro)