

# Neuson Allraddumper

## Technische Daten

# 3001



### Hauptdaten

Nutzlast	3000 kg	Frontkipmulde
Eigengewicht	2450 kg	
Muldeninhalt gestrichen	1500 l	
Muldeninhalt gehäuft	1850 l	
Muldeninhalt Wassermaß	1160 l	



### Motor

Marke	Yanmar
Type	3TNV88
	3-Zyl, wassergekühlt
Leistung (Iso 3046/1)	26 (35) kw (hp)
Drehzahl	2800 min <sup>-1</sup>
Hubraum	1642 ccm
Abgas	acc. 97/68/EG, step 2



### Fahreigenschaften

Fahrgeschwindigkeit I	0 - 7 km/h
Fahrgeschwindigkeit II	0 - 22 km/h
Knickung	+/- 37 °
Pendelung	+/- 15 °
Wenderadius außen	3650 mm
Steigfähigkeit	50 %



### Antrieb

Fahrtrieb	hydr. automotiv, Fahrtrieb über Verteilergetriebe zu den Achsen, elektrische Fahrtrichtungswahl
Lenkung	hydrostatisch
Reifen	Knicklenkung 11.50/80-15,3 10 Ply Traktorprofil
Betriebsbremse	Fußbremse über in Ölbad laufende Bremsscheiben in der Vorderachse
Parkbremse	Parkbremse über in Ölbad laufende Bremsscheiben in der Vorderachse



### Hydraulik System

Fahrpumpe	Axialkolbenpumpe
- Förderleistung	126 l/min
- Betriebsdruck	360 bar
Arbeitspumpe	Zahnradpumpe
- Förderleistung	45 l/min
- Betriebsdruck	175 bar



### Tankinhalte

Dieseltank	40 l
Hydrauliktank	48 l



### Elektrik

Spannung	12 V
Leistung	88 Ah
Lichtmaschine	40 A
Starter	1,4 kw



### Lärmwerte

Lärm LWA (acc. 2000/14/EC)	101 dB(A)
----------------------------	-----------



### Abmessungen

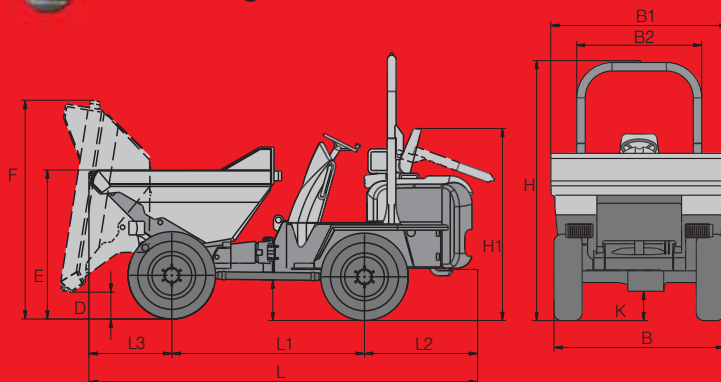

	B	B1	B2	D	E	F	H
mm	1785	1860	1310	260	1475	2220	2670
	H1	K	L	L1	L2	L3	
mm	1870	280	3980	1960	1160	860	



### Features

- Durch kompakte Abmessungen wird der Betrieb bei engen Platzverhältnissen erlaubt
- Gute Geländegängigkeit durch hydrostat. permanenten Allradantrieb
- Höchst beanspruchbare Muldenkonstruktion aus 5-8 mm starkem Stahl
- Beschleunigen mit Gaspedal - Bremsen durch hydrostatischen Antrieb
- Breiter Steuerstand für besten Fahrerschutz
- Warnleuchte für Parkbremse, Ölfilter, Ölndruck und Kühlwassertemperatur
- Abklappbarer Überrollbügel
- Gute Zugänglichkeit bei Wartungsarbeiten
- Standardmäßige Abschleppvorrichtung



### Optionen

- Beleuchtung
- Rundumleuchte
- Rückfahrwarneinrichtung
- Ersatzrad
- Rasen-Bereifung
- Bio-Hydrauliköl
- Anhängersteckdose
- Asphaltmulde

Neuson Baumaschinen GmbH  
 Haidfeldstraße 37  
 A-4060 Linz-Leonding  
 Tel. +43 (0) 732 90 590-0  
 Fax +43 (0) 732 90 590-200  
 e-Mail verkauf@neuson.com  
 www.neusonkramer.com

Neuson Ltd.  
 Crown Business Park,  
 Duketown, Tredegar,  
 Gwent NP22 4EF  
 United Kingdom

Tel +44 (0) 1495 72 30 83  
 Fax +44 (0) 1495 71 39 41  
 e-Mail uksales@neuson.com  
 www.neusonkramer.com

Kramer-Werke GmbH  
 Nußdorfer Straße 50  
 D-88662 Überlingen  
 Tel. +49 (0) 7551 802-0  
 Fax +49 (0) 7551 802-260  
 e-Mail info@kramer.de  
 www.neusonkramer.com



Änderungen bei Gewichten, Abmessungen und Ausrüstungen sowie technische Änderungen bleiben vorbehalten. 04/07 - Art.-Nr.: 1000172054



# neuson®

# Neuson Allraddumper

## Technische Daten



### Hauptdaten

	Drehkipplmulde	
Nutzlast	3000 kg	
Eigengewicht	2550 kg	
Muldeninhalt gestrichen	1300 l	
Muldeninhalt gehäuft	1750 l	
Muldeninhalt Wassermaß	900 l	
Drehbereich	180-217 °	



### Motor

Marke	Yanmar	
Type	3TNV88	
	3-Zyl, wassergekühlt	
Leistung (Iso 3046/1)	26 (35) kw (hp)	
Drehzahl	2800 min <sup>-1</sup>	
Hubraum	1642 ccm	
Abgas	acc. 97/68/EG, step 2	



### Fahreigenschaften

Fahrgeschwindigkeit I	0 - 7 km/h
Fahrgeschwindigkeit II	0 - 22 km/h
Knickung	+/- 37 °
Pendelung	+/- 15 °
Wenderadius außen	3650 mm
Steigfähigkeit	50 %



### Antrieb

Fahrtrieb	hydr. automotiv, Fahrtrieb über Verteilergetriebe zu den Achsen, elektrische Fahrtrichtungswahl
Lenkung	hydrostatisch Knicklenkung
Reifen	11.50/80-15,3 10 Ply Traktorprofil
Betriebsbremse	Fußbremse über in Ölbad laufende Bremsscheiben in der Vorderachse
Parkbremse	Parkbremse über in Ölbad laufende Bremsscheiben in der Vorderachse



### Hydraulik System

Fahrpumpe	Axialkolbenpumpe	
- Förderleistung		126 l/min
- Betriebsdruck		360 bar
Arbeitspumpe	Zahnradpumpe	
- Förderleistung		45 l/min
- Betriebsdruck		175 bar



### Tankinhalte

Dieseltank	40 l
Hydrauliktank	48 l



### Elektrik

Spannung	12 V
Leistung	88 Ah
Lichtmaschine	40 A
Starter	1,4 kw



### Lärmwerte

Lärm LWA (acc. 2000/14/EC)	101 dB(A)
----------------------------	-----------

# 3001s



### Abmessungen

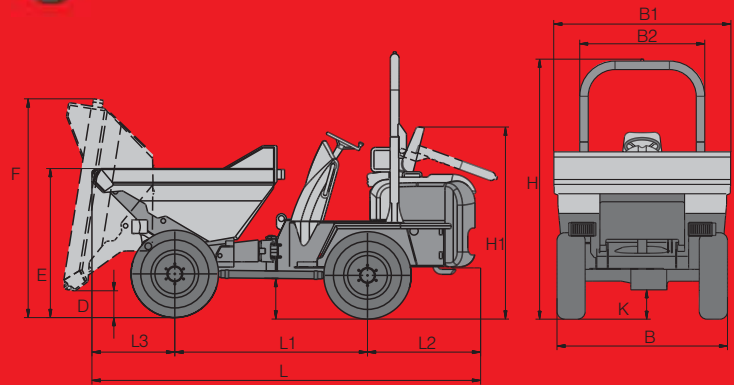

	A	B	B1	B2	C	D	E	F
mm	245	1785	1775	1310	600	1020	1475	3125
	H	H1	K	L	L1	L2	L3	
mm	2670	1870	290	4140	1960	1160	1020	



### Features

- Durch kompakte Abmessungen wird der Betrieb bei engen Platzverhältnissen erlaubt
- Die Drehkipplmulde ermöglicht ein Kippen nach beiden Seiten
- Gute Geländegängigkeit durch hydrostat. permanenten Allradantrieb
- Höchst beanspruchbare Muldenkonstruktion aus 5-8 mm starkem Stahl
- Beschleunigen mit Gaspedal - Bremsen durch hydrostatischen Antrieb
- Breiter Steuerstand für besten Fahrerschutz
- Warnleuchte für Parkbremse, Ölfilter, Öldruck und Kühlwassertemperatur
- Abklappbarer Überrollbügel
- Gute Zugänglichkeit bei Wartungsarbeiten
- Standardmäßige Abschleppvorrichtung



### Optionen

- Beleuchtung
- Rundumleuchte
- Rückfahrwarneinrichtung
- Ersatzrad
- Rasen-Bereifung
- Bio-Hydrauliköl
- Anhängersteckdose
- Asphaltmulde

Neuson Baumaschinen GmbH  
Haidfeldstraße 37  
A-4060 Linz-Leonding

Tel. +43 (0) 732 90590-0  
Fax +43 (0) 732 90590-200

e-Mail [verkauf@neuson.com](mailto:verkauf@neuson.com)  
[www.neusonkramer.com](http://www.neusonkramer.com)

Neuson Ltd.  
Crown Business Park,  
Dukestown, Tredegar,  
Gwent NP22 4EF  
United Kingdom

Tel +44 (0) 1495 72 30 83  
Fax +44 (0) 1495 71 39 41

e-Mail [uksales@neuson.com](mailto:uksales@neuson.com)  
[www.neusonkramer.com](http://www.neusonkramer.com)

Kramer-Werke GmbH  
Nußdorfer Straße 50  
D-88662 Überlingen

Tel. +49 (0) 7551 802-0  
Fax +49 (0) 7551 802-260

e-Mail [info@kramer.de](mailto:info@kramer.de)  
[www.neusonkramer.com](http://www.neusonkramer.com)



Änderungen bei Gewichten, Abmessungen und Ausrüstungen sowie technische Änderungen bleiben vorbehalten. 04/07 - Art.-Nr.: 1000172054



# neuson®