

Neuson Allraddumper

Technische Daten

1501



Hauptdaten

Nutzlast	Hochkippen	1500 kg
Eigengewicht		1320 kg
Muldeninhalt gestrichen		650 l
Muldeninhalt gehäuft		800 l
Muldeninhalt Wassermaß		420 l



Motor

Marke	Yanmar	
Type	3TNV76	
	3-Zyl, wassergekühlt	
Leistung (Iso 3046/1)		17 (23,1) kw (hp)
Drehzahl		3000 min ⁻¹
Hubraum		1116 ccm
Abgas	acc. 97/68/EG, 3A	



Fahreigenschaften

Fahrgeschwindigkeit	0 - 16 km/h
Knickung	+/- 33 °
Pendelung	+/- 15 °
Wenderadius außen	3300 mm
Steigfähigkeit	50 %



Antrieb

Fahrtrieb	hydr. automotiv, TWIN-LOCK permanent auf alle 4 Räder elektrische Fahrtrichtungswahl
Lenkung	hydrostatisch Knicklenkung (load Sensing)
Reifen	10.00/75x15 8 Ply Traktorprofil
Betriebsbremse	hydrostatisch
Parkbremse	in Ölbad laufende Federspeicher- Lamellenbremse in hinteren Radmotoren



Hydraulik System

Fahrpumpe	Axialkolbenpumpe	
- Förderleistung		135 l/min
- Betriebsdruck		360 bar
Arbeitspumpe	Zahnradpumpe	
- Förderleistung		25 l/min
- Betriebsdruck		170 bar



Tankinhalte

Dieseltank	20 l
Hydrauliktank	20 l



Elektrik

Spannung	12 V
Leistung	45 Ah
Lichtmaschine	40 A
Starter	1,1 kw



Lärmwerte

Lärm LWA (acc. 2000/14/EC)	101 dB(A)
----------------------------	-----------



Abmessungen

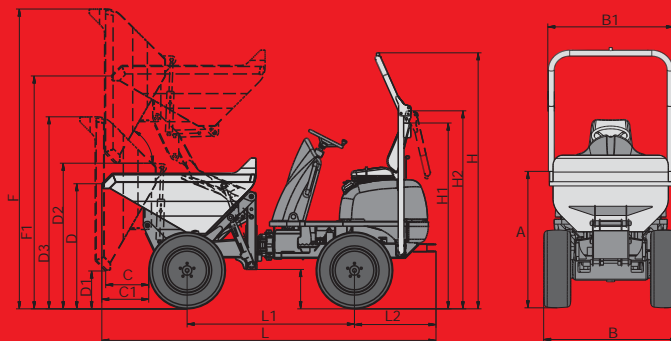

	A	B	B1	C	C1	D	D1	D2	D2
mm	1345	1305	1235	400	440	1240	370	1450 (60°)	1600 (43°)
	D3	F	F1	H	H1	H2	L	L1	L2
mm	1895	2975	2325	2550	1850	1995	3300	1650	810



Features

- Durch kompakte Abmessungen wird der Betrieb bei engen Platzverhältnissen erlaubt
- Gute Geländegängigkeit durch hydrostat. permanenten Allradantrieb
- Höchst beanspruchbare Muldenkonstruktion
- Beschleunigen mit Gaspedal - Bremsen durch hydrostatischen Antrieb
- Breiter Steuerstand für besten Fahrerschutz
- Warnleuchte für Parkbremse, Ölfilter, Öldruck und Kühlwassertemperatur
- Abklappbarer Überrollbügel
- Gute Zugänglichkeit bei Wartungsarbeiten
- Standardmäßige Abschleppvorrichtung



Optionen

- Drehleuchte
- Rückfahrwarneinrichtung
- Ersatzrad
- Bio-Hydrauliköl
- Abdeckplane für Steuerstand und Sitz
- StVo-Ausrüstung
- Rückspiegel

Wacker Neuson Rhymney Ltd.

Crown Business Park, Tredegar
Gwent South Wales NP22 4EF
United Kingdom

Tel. +44 (0)1495 72 30 83
Fax +44 (0)1495 71 39 41

e-Mail uksales@neuson.com
www.wackerneuson.com



Änderungen bei Gewichten, Abmessungen und Ausrüstungen sowie technische Änderungen bleiben vorbehalten. 08/08 - Art.-Nr.: 1000183558



neuson®

Neuson Allraddumper

Technische Daten

1501



Hauptdaten

Nutzlast	Drehkipp	1500 kg
Eigengewicht		1261 kg
Muldeninhalt gestrichen		650 l
Muldeninhalt gehäuft		800 l
Muldeninhalt Wassermaß		325 l



Motor

Marke	Yanmar	
Type	3TNV76	
	3-Zyl, wassergekühlt	
Leistung (Iso 3046/1)	17 (23,1) kw (hp)	
Drehzahl	3000 min ⁻¹	
Hubraum	1116 ccm	
Abgas	acc. 97/68/EG, 3A	



Fahreigenschaften

Fahrgeschwindigkeit	0 - 16 km/h
Knickung	+/- 33 °
Pendelung	+/- 15 °
Wenderadius außen	3300 mm
Steigfähigkeit	50 %



Antrieb

Fahrtrieb	hydr. automotiv, TWIN-LOCK permanent auf alle 4 Räder elektrische Fahrtrichtungswahl
Lenkung	hydrostatisch Knicklenkung (load Sensing)
Reifen	10.00/75x15 8 Ply Traktorprofil
Betriebsbremse	hydrostatisch
Parkbremse	in Ölbad laufende Federspeicher- Lamellenbremse in hinteren Radmotoren



Hydraulik System

Fahrpumpe	
- Förderleistung	Axialkolbenpumpe
- Betriebsdruck	135 l/min
Arbeitspumpe	360 bar
- Förderleistung	Zahnradpumpe
- Betriebsdruck	25 l/min
	170 bar



Tankinhalte

Dieseltank	20 l
Hydrauliktank	20 l



Elektrik

Spannung	
Leistung	12 V
Lichtmaschine	45 Ah
Starter	40 A
	1,1 kw



Lärmwerte

Lärm LWA (acc. 2000/14/EC)	101 dB(A)
----------------------------	-----------



Abmessungen

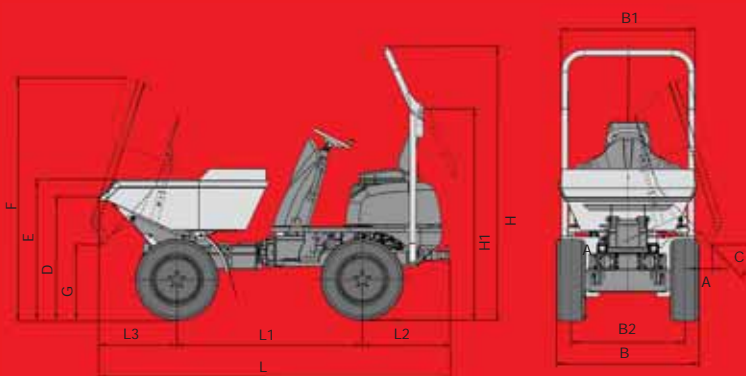

	A	B	B1	B2	C	D	E	F	G
mm	100	1305	1225	1050	47°	1140	1300	2250	680
	H	H1	L	L1	L2	L3			
mm	2550	1960	3220	1700	810	710			



Features

- Durch kompakte Abmessungen wird der Betrieb bei engen Platzverhältnissen erlaubt
- Die Drehkipplmulde ermöglicht ein Kippen nach beiden Seiten
- Gute Geländegängigkeit durch hydrostat. permanenten Allradantrieb
- Höchst beanspruchbare Muldenkonstruktion
- Beschleunigen mit Gaspedal - Bremsen durch hydrostatischen Antrieb
- Breiter Steuerstand für besten Fahrerschutz
- Warnleuchte für Parkbremse, Ölfilter, Öldruck und Kühlwassertemperatur
- Abklappbarer Überrollbügel
- Gute Zugänglichkeit bei Wartungsarbeiten
- Standardmäßige Abschleppvorrichtung



Optionen

- Drehleuchte
- Rückfahrwarneinrichtung
- Ersatzrad
- Bio-Hydrauliköl
- Abdeckplane für Steuerstand und Sitz
- StVo-Ausrüstung
- Rückspiegel

Wacker Neuson Rhymney Ltd.

Crown Business Park, Tredgar
Gwent South Wales NP22 4EF
United Kingdom

Tel. +44 (0)1495 72 30 83
Fax +44 (0)1495 71 39 41

e-Mail uksales@neuson.com
www.wackerneuson.com



Änderungen bei Gewichten, Abmessungen und Ausrüstungen sowie technische Änderungen bleiben vorbehalten. 08/08 - Art.-Nr.: 1000183558



neuson®