

Motor

| | |
|-----------------------------|---|
| Fabrikat/Typ | Yanmar 3TNV76 |
| Bauart | wassergekühlter 3-Zylinder Dieselmotor |
| max. Motorleistung | 17,9 kW (24,3 PS) |
| Schwungradleistung nach ISO | 13,2 kW (17,9 PS) |
| Hubraum | 1116 cm ³ |
| Nenn Drehzahl | 2200 min ⁻¹ |
| Batterie | 12V/45 Ah |
| Dieseltankvolumen | 24 l |

Hydrauliksystem

| | |
|---|----------------|
| Pumpe | 1 Zahnradpumpe |
| Förderleistung | 34,5 l/min |
| Betriebsdruck für Arbeits- und Fahrhydraulik | 200 bar |
| Betriebsdruck Drehwerk | 150 bar |
| Hydrauliktankinhalt | 20 l |

Fahrwerk und Schwenkwerk

| | |
|---------------------------------|-------------------------|
| Fahrgeschwindigkeit | 2,5 km/h |
| Steigvermögen | 36°/58% |
| Kettenbreite | 230 mm |
| Anzahl der Laufrollen pro Seite | 3 |
| Bodenfreiheit | 180 mm |
| Bodendruck | 0,26 kg/cm ² |
| Oberwagendrehzahl | 9,8 min ⁻¹ |

Planierschild

| | |
|-----------------------|--------|
| Breite | 980 mm |
| Höhe | 232 mm |
| max. Hub über Planum | 211 mm |
| max. Hub unter Planum | 264 mm |

Geräuschemission

| | |
|---|----------|
| Schallleistungspegel (LWA) (nach 2000/14/EG) | 93 dB(A) |
|---|----------|

Betriebsdaten

| | |
|---|--------------|
| Transportgewicht mit Kabine/Canopy | 1450/1325 kg |
| Transportgewicht mit Kabine/Canopy und Telefahrrwerk | 1515/1390 kg |

Abmessungen

| | |
|--|---------|
| a — Höhe | 2276 mm |
| b — Breite | 990 mm |
| Transportlänge (Arm gesenkt) | 3645 mm |
| d — max. Grabtiefe | 2240 mm |
| e — max. senkrechte Einstehtiefe | 1640 mm |
| f — max. Einstehtiefe | 3390 mm |
| g — max. Ausschütthöhe | 2370 mm |
| h — max. Grabradius | 3700 mm |
| max. Reichweite am Boden | 3650 mm |
| k — Heckschwenkradius | 1075 mm |
| max. Auslegerversetzung auf Mitte Löffel re. Seite | 432 mm |
| max. Auslegerversetzung auf Mitte Löffel li. Seite | 287 mm |
| n — max. Hubhöhe Planierschild über Planum | 211 mm |
| o — max. Schürftiefe Planierschild unter Planum | 265 mm |
| p — Laufwerkslänge | 1460 mm |
| q — max. Schwenkwinkel Armsystem nach rechts | 49 ° |
| r — max. Schwenkwinkel Armsystem nach links | 73 ° |
| s — min. Auslegerschwenkradius | 1490 mm |
| t — Kettenbreite | 230 mm |

| | |
|--------------------|---------|
| max. Reißkraft | 7,1 kN |
| max. Losbrechkraft | 14,2 kN |

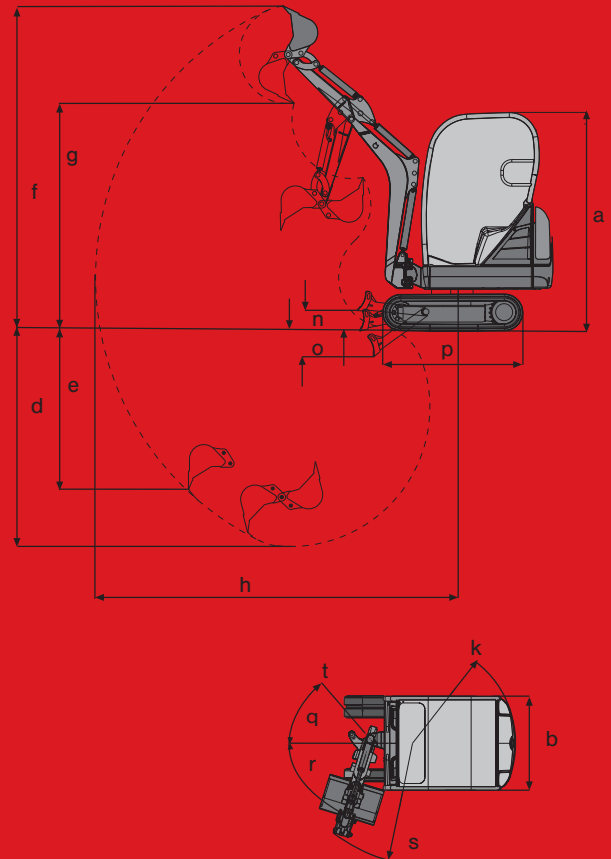

Serienausstattung

Allgemein

- Gummikette 230 mm
- Planierschild
- Arbeitsscheinwerfer am Hubarm
- Werkzeugsatz inkl. Fettpresse und Wartungshandbuch

Motor

- Wassergekühlter YANMAR-Dieselmotor

Kabine

- Canopy: Verstellbarer Fahrersitz mit Kunstlederbezug und Sicherheitsgurt, Canopy erfüllt die FOPS-, TOPS- und ROPS-Bestimmungen

Hydraulik

- Load-Sensing-System
- Hydraulikölkühler
- Hydraulische Vorsteuerung mit Joystick-Bedienung
- Ventilsteuerung nach ISO, DIN, SAE, PCSA und EURO
- Zusatzhydraulikanschlüsse für 2 Bewegungsrichtungen am Löffelstiel (940 mm)

Neuson Baumaschinen GmbH

Haidfeldstraße 37
A-4060 Linz-Leonding

Tel. +43 (0)732 90 590-0
Fax +43 (0)732 90 590-200

e-Mail verkauf@neuson.com
www.neusonkramer.com

Kramer-Werke GmbH
Nußdorfer Straße 50
D-88662 Überlingen

Tel. +49 (0)7551 802-0
Fax +49 (0)7551 802-260

e-Mail info@kramer.de
www.neusonkramer.com

Neuson Ltd.
Crown Business Park
Dukestown, Tredgar
Gwent NP22 4EF
United Kingdom

Tel. +44 (0)1495 72 30 83
Fax +44 (0)1495 71 39 41

e-Mail uksales@neuson.com
www.neusonkramer.com



neuson[®]

Optionen

1404

Kabine

- Kabine Standard** (Verglaste Sicherheitskabine, Kabinenheizung, obere Frontscheibe nach innen versenkbar, untere Frontscheibe herausnehmbar, Scheibenwisch/waschanlage, 1-türig, vollständige Innenauskleidung, Kabine erfüllt die FOPS-, TOPS- und ROPS-Bestimmungen)

- Radio (Radioset mit Antenne und Lautsprecher)

Hydraulik

- Bio-Öl Panolin
- BP-Biohyd SE46
- Flachdichtende Kupplung

Lackierung

- Sonderlack 1 RAL (Farbe nur für rote Teile)
- Sonderlack 1 kein RAL (Farbe nur für rote Teile)
- Sonderlack Kabine RAL (Nur RAL-Farbe möglich)

Sonstige

- Arbeitsscheinwerfer vorne
- Arbeitsscheinwerfer vorne + hinten
- Diebstahlsicherung
- Drehleuchte
- Löffelstiel lang (+160 mm)
- Security 24 (1500 h) (Gewährleistungsverlängerung auf 24 Monate oder 1500 Betriebsstunden)
- Security 24 (2000 h) (Gewährleistungsverlängerung auf 24 Monate oder 2000 Betriebsstunden)
- Telefahrwerk (Hydraulisch teleskopierbares Fahrwerk von 990 mm bis 1300 mm, inkl. Planierschildverbreiterungen)

Pakete

- Spiegelpaket (Spiegel rechts und links)